

Mehrere spezifische technische Daten wie bspw.

- die laterale Auflösung
- die vertikale Auflösung
- die Messfrequenz

hängen auch vom verwendeten Controller ab und sind hier deshalb nicht aufgeführt.

Wir verfügen über eine kleine aber qualitativ hochwertige Auswahl von selbst entwickelten und gefertigten chromatisch konfokalen Abstandssensoren.

Weitere Beispiele unserer Standard-Sensoren mit selbst entwickelten fokussierenden

Hochleistungs-Asphären

finden Sie auf unsere Homepage unter

www.jordan-oe.com/de/produkte/.

Darüber hinaus bieten wir auch die Entwicklung und Fertigung von

kundenspezifischen

chromatisch konfokalen Abstandssensoren an.

Informationen zur Funktion von

chromatisch konfokalen Abstandssensoren

und allgemein zur

konfokalen Oberflächenmesstechnik

finden Sie auf unsere Homepage unter

www.jordan-oe.com/de/publikationen/.

Jordan Optical Engineering GmbH

Beratung - Entwicklung - Fertigung und mehr ...
... rund um die hochgenaue optische
Oberflächen- und Rauheitsmessung

Wir unterstützen Sie in allen Bereichen der berührungslosen und **hochgenauen optischen Oberflächen- und Rauheitsmessung**.

Ob Sie auf diesem Gebiet neue Produkte entwickeln oder schwierige und technisch anspruchsvolle Projekte durchzuführen wollen - **wir sind Ihr kompetenter Ansprechpartner**.

Unsere Erfahrung auf dem anspruchsvollen Gebiet der hochgenauen, im Sinne von zu taktilen Messverfahren vergleichbaren optischen Oberflächen- und Rauheitsmessung geht zurück bis in das Jahr 1990. Wir verfügen damit über eine **mehr als 25-jährige Kompetenz auf dem Gebiet der optischen Oberflächen- und Rauheitsmessung** und garantieren unseren Kunden darin höchste Zuverlässigkeit.

Profitieren Sie von unserem Know-how,
... unserer Vielseitigkeit,
... und lassen Sie sich durch uns zu Ihrem optimalen Messsystem verhelfen.

Jordan Optical Engineering GmbH
Dr. Hans-Joachim JORDAN
Scheffelweg 21
D-77830 Buehlertal
Germany
Fon: +49.(0)7223.9539300
Fax: +49.(0)7223.9539306
contact@jordan-oe.com
www.jordan-oe.com



© Jordan Optical Engineering GmbH, Juni 2017

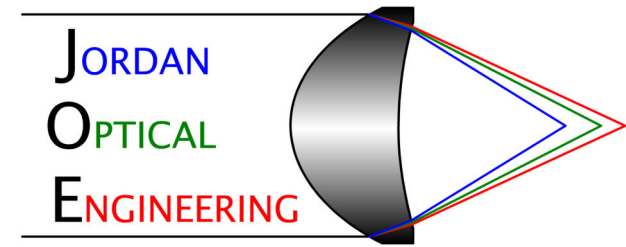

www.jordan-oe.com

Chromatisch konfokaler Abstandssensor

RB-3000.2

NA = 0,3 / z = 35 mm / dz = 3 mm



Sie können diesen Flyer als **Deutsches PDF** herunterladen:

www.jordan-oe.com/de/produkte/

You can download this Flyer as an **English PDF**:

www.jordan-oe.com/en/products/

Technische Daten:

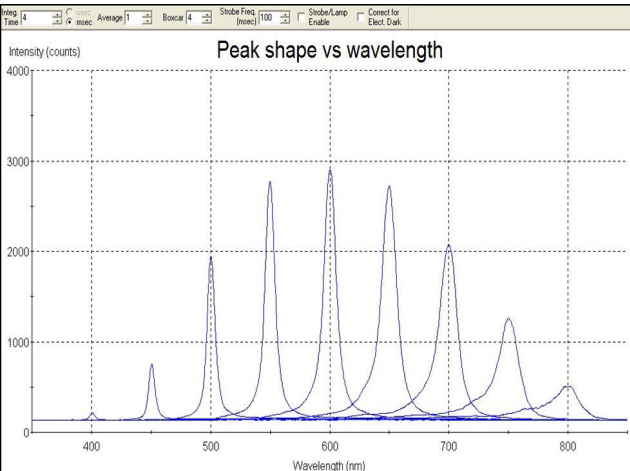
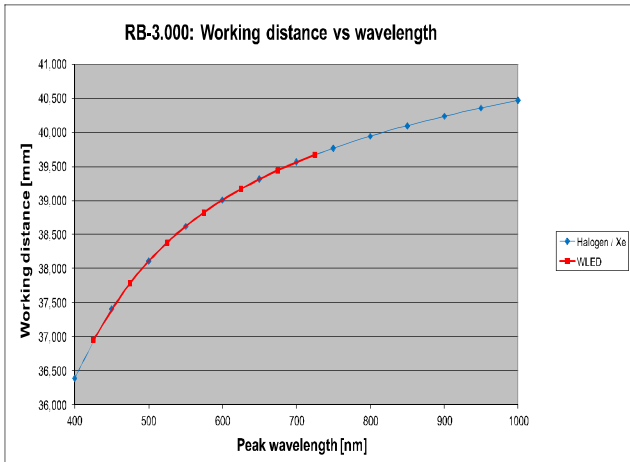
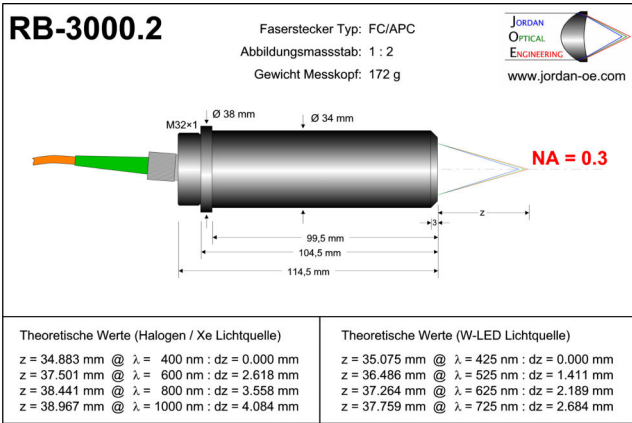

Optische Performance (@ 500 nm):

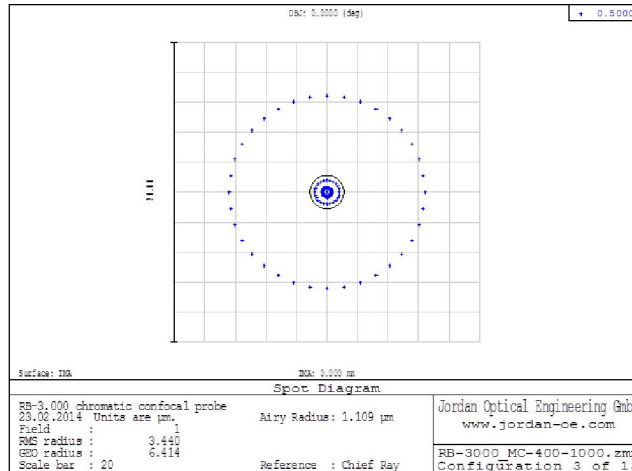
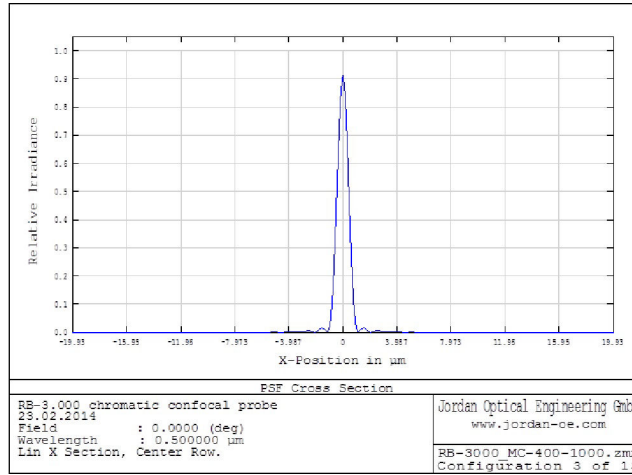
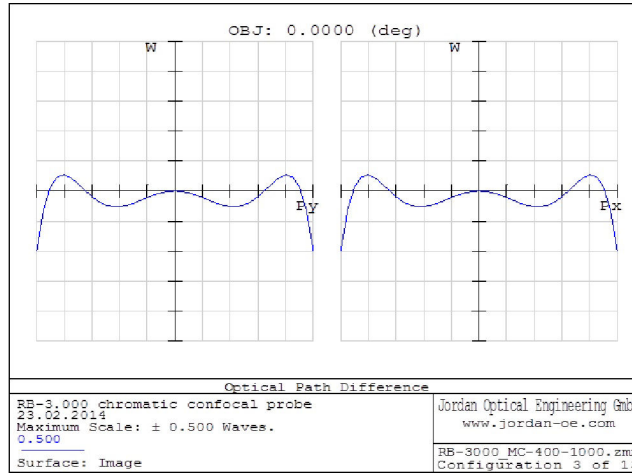

Eine typische Anwendung: Schichtdickenmessung

Positionsmessung der Wendel einer Glühlampe, durch den Glaskörper hindurch gemessen.

1. Peak: Außen am Glaskörper
2. Peak: Innen an der Wendel

